

# *Gualapack*

LATAM

## Equipo Llenador SAPF (Semi-Automatic Pilot Filler)

La solución para comenzar y crecer

# TECNOLOGIA CROSSOVER

Somos una empresa integrada verticalmente y, por lo tanto, tenemos una gran experiencia en la producción de componentes individuales, como laminados, boquillas, tapas, pouches y máquinas de llenado.

Todos los componentes están perfectamente equilibrados, lo que nos permite ofrecer una solución clave que ofrece un rendimiento óptimo.





# ● MÁQUINAS GUALAPACK

## PRINCIPALES VENTAJAS

- Soluciones inmediatas para pouches con boquillas
- Un proveedor para todos los componentes: pouches, boquillas, tapas, máquinas de llenado, entre otros
- Soluciones a medida y flexibilidad
- Máquina con diseño compacto
- Fácil manejo y rápida formación de operadores y técnicos
- Gestión simple de compras y logística
- Servicio técnico regional, que cubre el ciclo de vida completo de la máquina
- Tiempo de entrega máquina SAPF: 3 meses
- Formatos de pouches: Cheer Pack y Doy Pack
- Boquilla central y lateral
- Variedad de tapas
- Máquina con certificado CE (European conformity)



## EL EQUIPO PERFECTO PARA COMENZAR

- **VERSÁTIL**  
Envasado de diferentes tipos de productos y viscosidades
- **CÓMODA**  
Máquina pequeña, hecha para grandes ideas
- **PRÁCTICA**  
Semiautomática, solo necesita de un operador
- **VOLÚMENES DE LLENADO**  
50 a 1000ml  
Consultar sobre la capacidad y tipo de empaque según requerimientos.
- **CAPACIDAD**
  - Hasta 4.5 Millones de unidades al año

## FUNCIONAMIENTO DE LA MÁQUINA



- Carga automática de las bolsas sobre la línea de llenado.
- Impresión de la fecha de llenado, fecha límite de consumo u otras informaciones según requerimientos (impresora suministrada por usuario final).
- Llenado de la bolsa según el siguiente ciclo:
  - Aspiración del aire de la bolsa (mediante vacío)
  - Llenado con el producto, teniendo en cuenta la capacidad de la bolsa.
  - Llenado de la bolsa con aire o gas
- Aplicación de la tapa y cierre automático.
- Descarga del pouch sobre una cinta transportadora (suministrada por el usuario final), para su salida de la máquina
- La velocidad de la máquina de llenado varía según la dimensión de los envases y el tipo de producto. La velocidad máxima es de 18 piezas/min para envases de 110 ml llenados con agua.

**Todos los elementos que componen la máquina de llenado están fabricados en acero inoxidable, de acuerdo con los requisitos previstos para las industrias alimenticias.**

# CARACTERÍSTICAS TÉCNICAS



Alimentación eléctrica	220VAC bifásica/50 Hz
Potencia absorbida	10 Watts
Alimentación neumática	Aire comprimido de 6 a 10 bar.
Consumo aire comprimido	400 NI/min. Consumo máx. durante el ciclo de limpieza
Capacidad de llenado	Según dimensión de las bolsas
Presión de alimentación producto	1÷3 bar
Temperaturas de llenado	-10°/90°C
Ajuste del llenado	Mediante pistón volumétrico
Tolerancia de llenado	±1% del volumen contenido en la bolsa
Variante estándar	
Dimensiones fuera del radio de acción	Ancho 1,1 m. Largo 2,6 m. Altura 2,1 m.
Peso	200 Kg (sólo máquina sin embalar)
Producción de bolsas	3 min
Alimentación tapones	Para tapones PE
Evacuación de las bolsas	Mediante un bajante
Dimensiones del envase (bolsa vacía)	Anchura máx. 92 mm Altura máx. 197 mm (sin boquilla)
Capacidad del envase	70 a 1000 cc
Velocidad máx.	18 piezas./min. (CheerPack lleno de agua 110 ml)
Alimentación del producto	Mediante tanque con control automático de nivel y bomba dosificadora automática.
Variante estándar	
Control del nivel del producto en el tanque	Equipado con sondas de nivel máximo, mínimo
Control del ciclo y de las funciones	Mediante sistema PLC, sensores ópticos y final de carrera de proximidad
Diagnóstico de fallos	Mediante una unidad de diagnóstico equipada con display alfanumérico táctil.

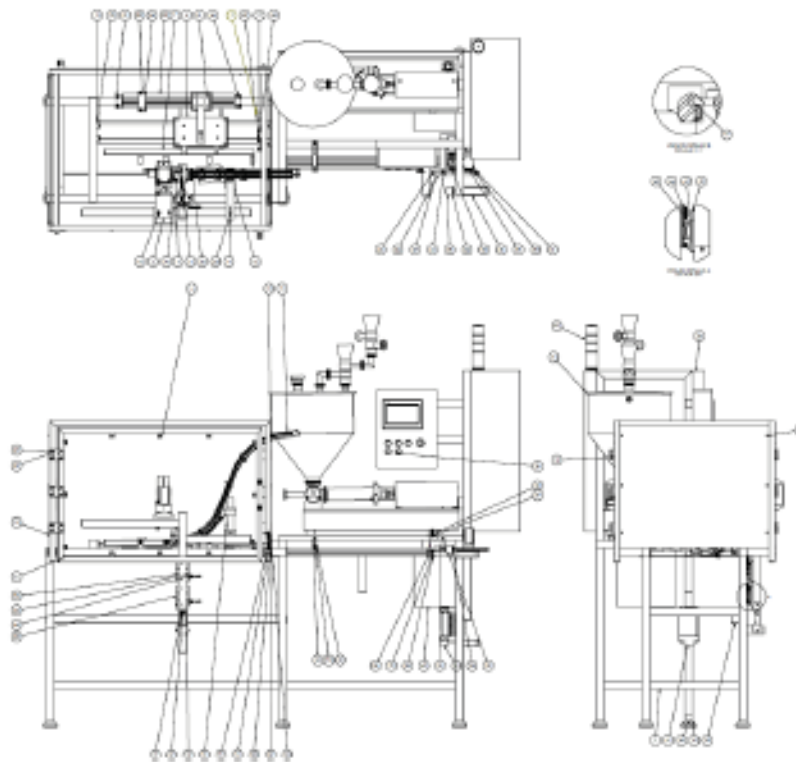
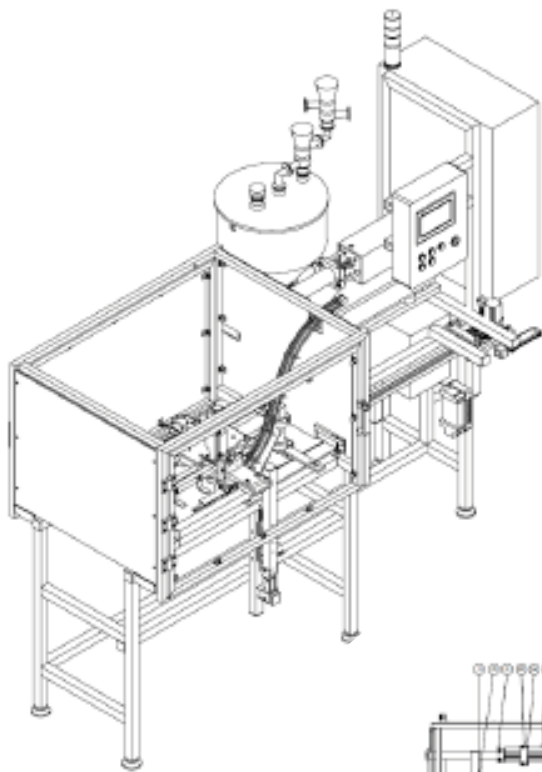

# Máquina SAPF

## EQUIPO LLENADOR MODELO SAPF

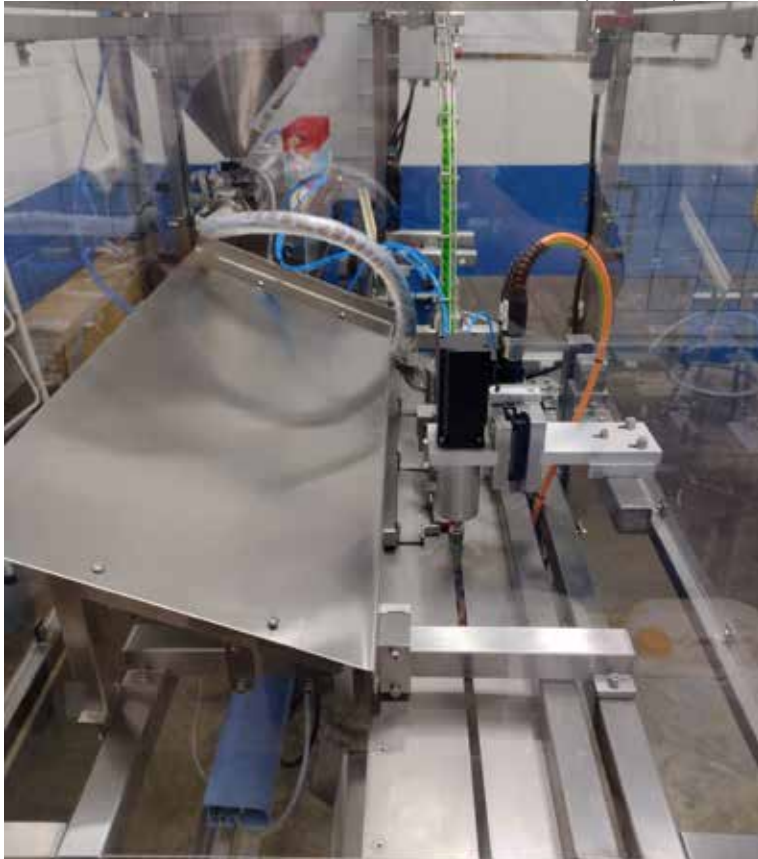

La máquina de llenado ha sido diseñada para el envasado de diferentes tipos de productos alimenticios y no alimenticios:

- Productos isotónicos
- Zumos de fruta
- Té
- Helados
- Miel
- Dentífrico, jabón
- Salsas
- Productos farmacéuticos
- Otros (consultar al fabricante)



# *Gualapack*

LATAM

Para mayor información, contáctenos

## **GUALA PACK LATAM**

COSTA RICA

Parque Industrial Z, 300 Oeste de la entrada principal,  
Cartago, Costa Rica.

Tel. +506 4032-4000

GUALAPACK CHILE

AV. El Retiro #1350, Los Maitenes Poniente ENEA, Pudahuel,  
Santiago, Chile

Tel. +56 232458100

[www.gualapackgroup.com](http://www.gualapackgroup.com)

